

Ürün çeşitleri
Talep halinde daha başka modeller
Product varieties
Other models available upon request

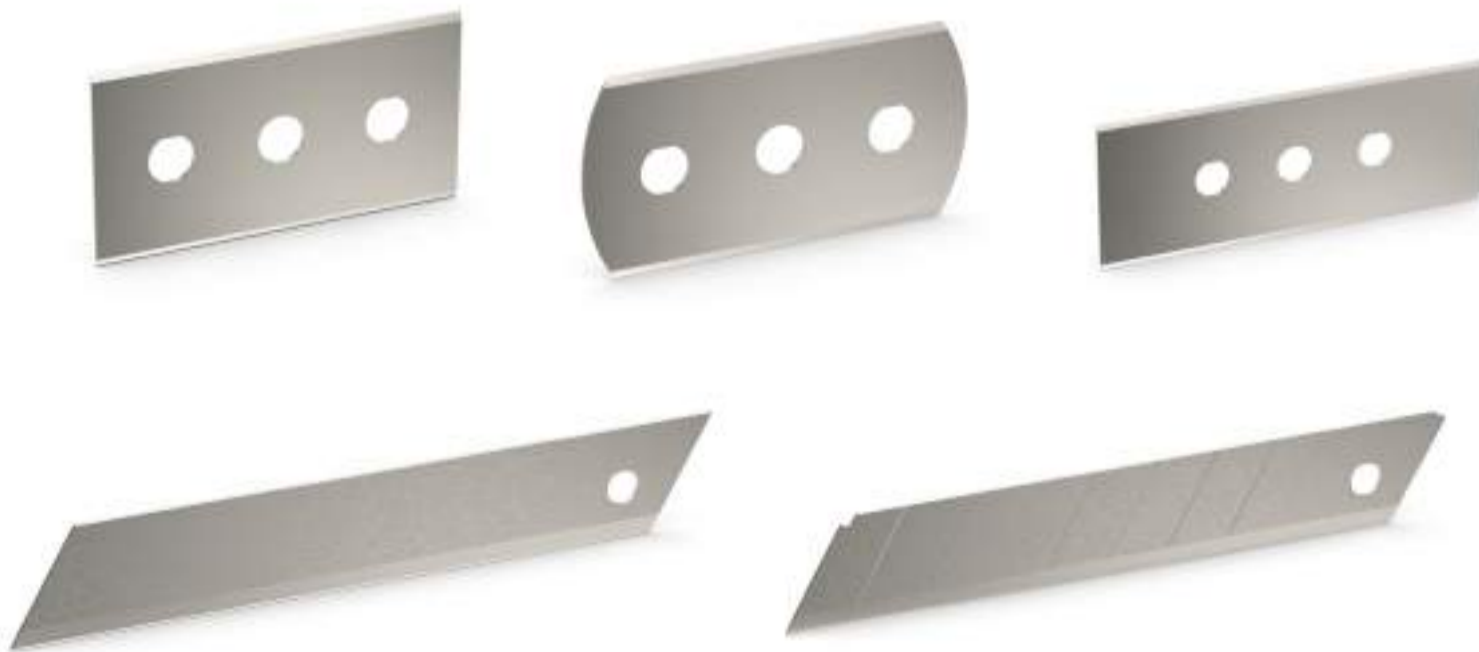

Endüstriyel Jiletler (Industrial Blades)

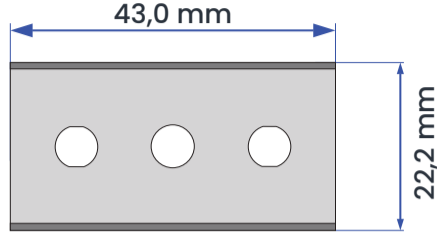



| Ürün No: | Uzunluk (mm) | Genişlik (mm) | Kalınlık (mm) |
|-----------|--------------|---------------|---------------|
| 0410.0100 | 43,0 | 22,2 | 0,10 |
| 0410.0150 | 43,0 | 22,2 | 0,15 |
| 0410.0200 | 43,0 | 22,2 | 0,20 |
| 0410.0300 | 43,0 | 22,2 | 0,30 |

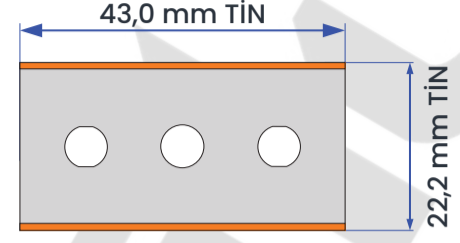

| Ürün No: | Uzunluk (mm) | Genişlik (mm) | Kalınlık (mm) |
|-----------|--------------|---------------|---------------|
| 0410.0100 | 43,0 | 22,2 | 0,10 |
| 0410.0150 | 43,0 | 22,2 | 0,15 |
| 0410.0200 | 43,0 | 22,2 | 0,20 |
| 0410.0300 | 43,0 | 22,2 | 0,30 |

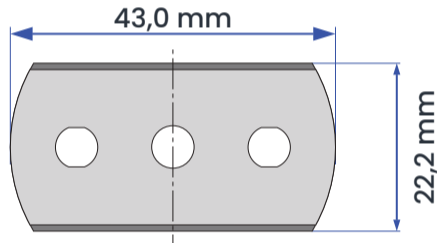

| Ürün No: | Uzunluk (mm) | Genişlik (mm) | Kalınlık (mm) |
|-----------|--------------|---------------|---------------|
| 0403.0100 | 43,0 | 22,2 | 0,10 |
| 0403.0150 | 43,0 | 22,2 | 0,15 |
| 0403.0200 | 43,0 | 22,2 | 0,20 |
| 0403.0300 | 43,0 | 22,2 | 0,30 |

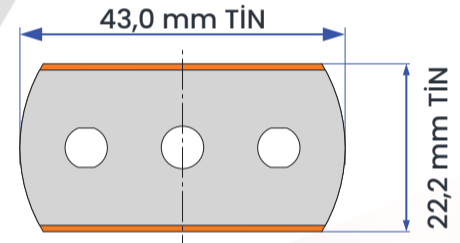

| Ürün No: | Uzunluk (mm) | Genişlik (mm) | Kalınlık (mm) |
|-----------|--------------|---------------|---------------|
| 0403.0100 | 43,0 | 22,2 | 0,10 |
| 0403.0150 | 43,0 | 22,2 | 0,15 |
| 0403.0200 | 43,0 | 22,2 | 0,20 |
| 0403.0300 | 43,0 | 22,2 | 0,30 |

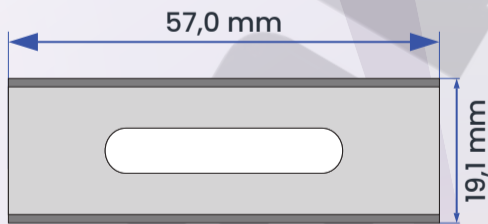

| Ürün No: | Uzunluk (mm) | Genişlik (mm) | Kalınlık (mm) |
|-----------|--------------|---------------|---------------|
| 0707.0380 | 57,0 | 19,1 | 0,38 |
| 0710.0400 | 57,0 | 19,1 | 0,40 |

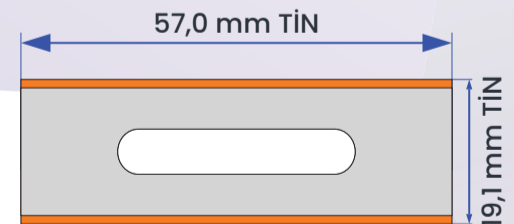

| Ürün No: | Uzunluk (mm) | Genişlik (mm) | Kalınlık (mm) |
|-----------|--------------|---------------|---------------|
| 0707.0380 | 57,0 | 19,1 | 0,38 |
| 0710.0400 | 57,0 | 19,1 | 0,40 |

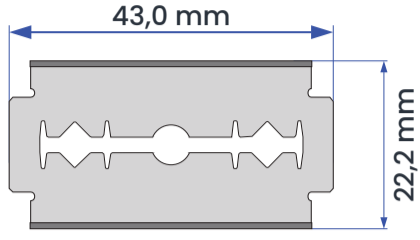

| Ürün No: | Uzunluk (mm) | Genişlik (mm) | Kalınlık (mm) |
|-----------|--------------|---------------|---------------|
| 0420.0100 | 43 | 22,2 | 0,10 |
| 0420.0120 | 43 | 22,2 | 0,12 |
| 0420.0150 | 43 | 22,2 | 0,15 |
| 0420.0200 | 43 | 22,2 | 0,20 |

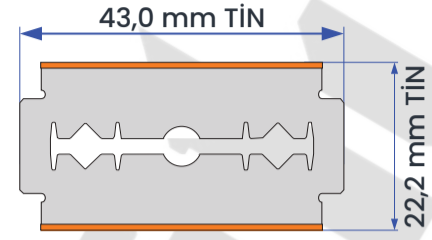

| Ürün No: | Uzunluk (mm) | Genişlik (mm) | Kalınlık (mm) |
|-----------|--------------|---------------|---------------|
| 0420.0100 | 43 | 22,2 | 0,10 |
| 0420.0120 | 43 | 22,2 | 0,12 |
| 0420.0150 | 43 | 22,2 | 0,15 |
| 0420.0200 | 43 | 22,2 | 0,20 |

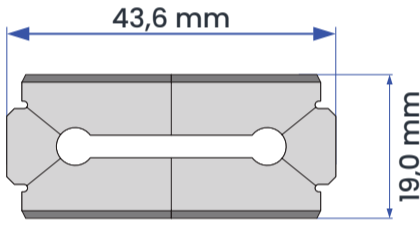

| Ürün No: | Uzunluk (mm) | Genişlik (mm) | Kalınlık (mm) |
|-----------|--------------|---------------|---------------|
| 0425.0100 | 43,6 | 19,0 | 0,10 |
| 0425.0110 | 43,6 | 19,0 | 0,11 |

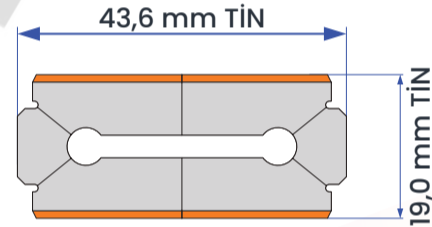

| Ürün No: | Uzunluk (mm) | Genişlik (mm) | Kalınlık (mm) |
|-----------|--------------|---------------|---------------|
| 0425.0100 | 43,6 | 19,0 | 0,10 |
| 0425.0110 | 43,6 | 19,0 | 0,11 |

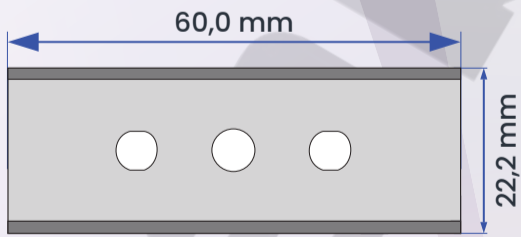

| Ürün No: | Uzunluk (mm) | Genişlik (mm) | Kalınlık (mm) |
|-----------|--------------|---------------|---------------|
| 0600.0100 | 60,0 | 22,2 | 0,10 |
| 0600.0130 | 60,0 | 22,2 | 0,13 |
| 0600.0150 | 60,0 | 22,2 | 0,15 |
| 0600.0200 | 60,0 | 22,2 | 0,20 |
| 0600.0300 | 60,0 | 22,2 | 0,30 |



| Ürün No: | Uzunluk (mm) | Genişlik (mm) | Kalınlık (mm) |
|-----------|--------------|---------------|---------------|
| 0600.0100 | 60,0 | 22,2 | 0,10 |
| 0600.0130 | 60,0 | 22,2 | 0,13 |
| 0600.0150 | 60,0 | 22,2 | 0,15 |
| 0600.0200 | 60,0 | 22,2 | 0,20 |
| 0600.0300 | 60,0 | 22,2 | 0,30 |

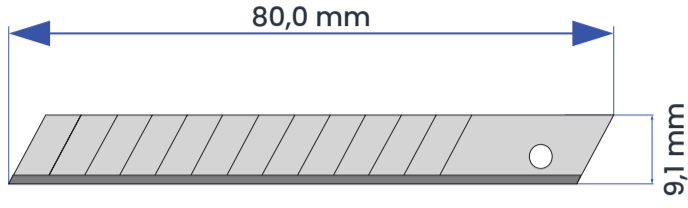

| Ürün No: | Uzunluk (mm) | Genişlik (mm) | Kalınlık (mm) |
|-----------|--------------|---------------|---------------|
| 1700.0400 | 80,0 | 9,1 | 0,40 |

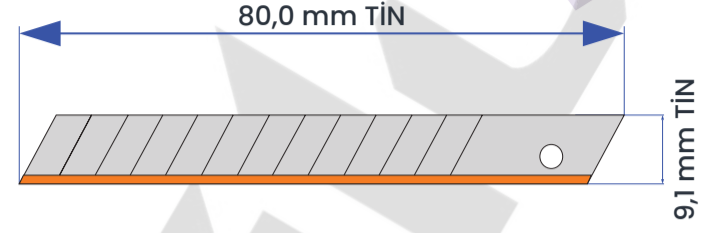

| Ürün No: | Uzunluk (mm) | Genişlik (mm) | Kalınlık (mm) |
|-----------|--------------|---------------|---------------|
| 1700.0400 | 80,0 | 9,1 | 0,40 |

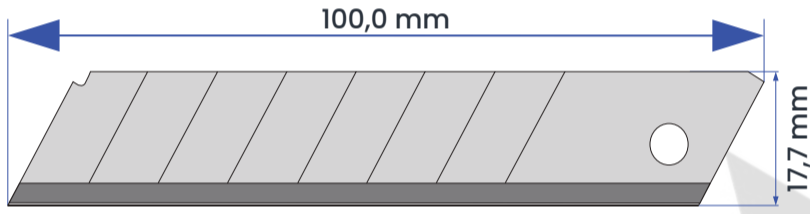

| Ürün No: | Uzunluk (mm) | Genişlik (mm) | Kalınlık (mm) |
|-----------|--------------|---------------|---------------|
| 2011.0500 | 100,0 | 17,7 | 0,50 |

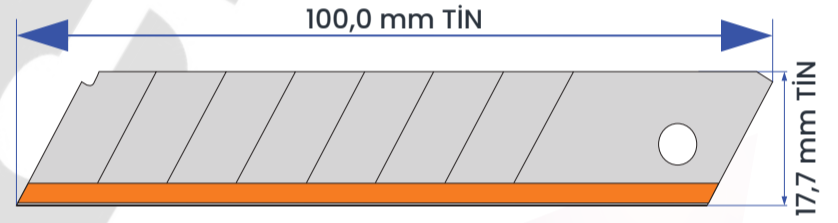

| Ürün No: | Uzunluk (mm) | Genişlik (mm) | Kalınlık (mm) |
|-----------|--------------|---------------|---------------|
| 2011.0500 | 100,0 | 17,7 | 0,50 |

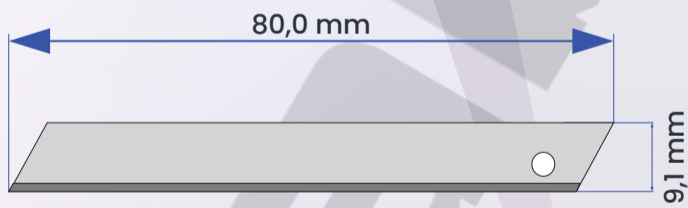

| Ürün No: | Uzunluk (mm) | Genişlik (mm) | Kalınlık (mm) |
|-----------|--------------|---------------|---------------|
| 1705.0400 | 80,0 | 9,1 | 0,40 |



| Ürün No: | Uzunluk (mm) | Genişlik (mm) | Kalınlık (mm) |
|-----------|--------------|---------------|---------------|
| 2000.0500 | 100,0 | 17,7 | 0,50 |

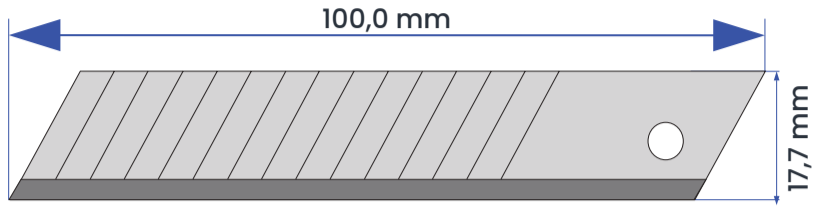

| Ürün No: | Uzunluk (mm) | Genişlik (mm) | Kalınlık (mm) |
|-----------|--------------|---------------|---------------|
| 2060.0500 | 100,0 | 17,7 | 0,50 |

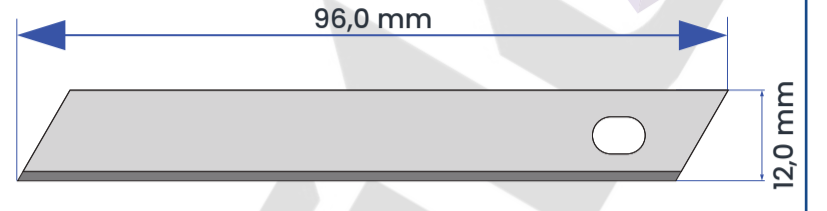

| Ürün No: | Uzunluk (mm) | Genişlik (mm) | Kalınlık (mm) |
|-----------|--------------|---------------|---------------|
| 1714.0500 | 96,0 | 12,0 | 0,50 |

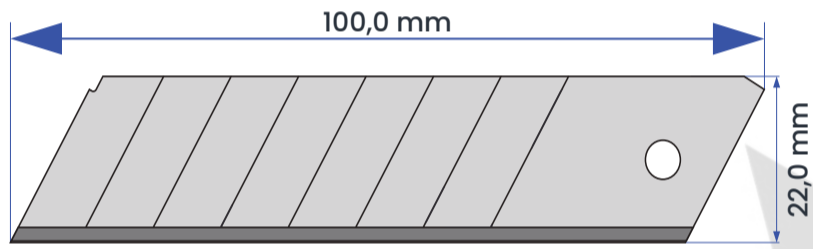

| Ürün No: | Uzunluk (mm) | Genişlik (mm) | Kalınlık (mm) |
|-----------|--------------|---------------|---------------|
| 2015.0700 | 100,0 | 22,0 | 0,70 |

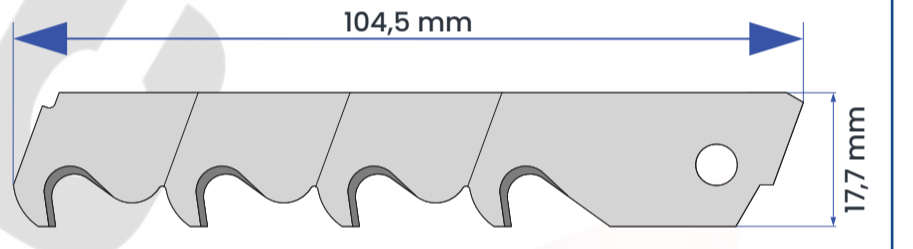

| Ürün No: | Uzunluk (mm) | Genişlik (mm) | Kalınlık (mm) |
|-----------|--------------|---------------|---------------|
| 2051.0500 | 104,5 | 17,7 | 0,50 |



| Ürün No: | Uzunluk (mm) | Genişlik (mm) | Kalınlık (mm) |
|-----------|--------------|---------------|---------------|
| 1081.0914 | 140,0 | 18,8 | 0,91 |
| 1080.0914 | 160,0 | 18,8 | 0,91 |

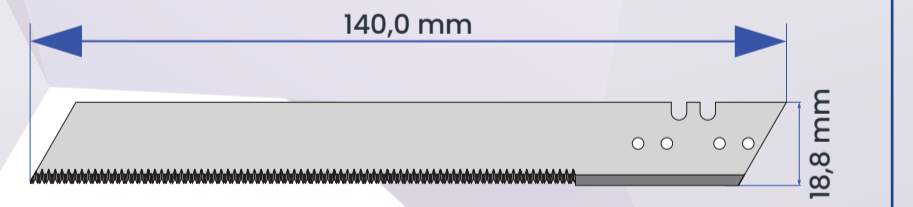

| Ürün No: | Uzunluk (mm) | Genişlik (mm) | Kalınlık (mm) |
|-----------|--------------|---------------|---------------|
| 1084.0914 | 140,0 | 18,8 | 0,91 |
| 1086.0914 | 160,0 | 18,8 | 0,91 |

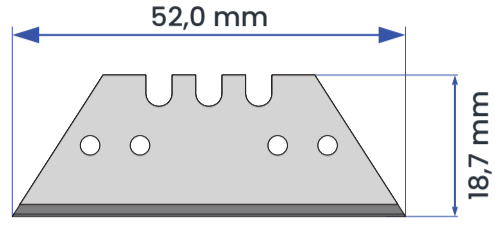

| Ürün No: | Uzunluk (mm) | Genişlik (mm) | Kalınlık (mm) |
|-----------|--------------|---------------|---------------|
| 1000.0400 | 52,0 | 18,7 | 0,40 |
| 1000.0650 | 52,0 | 18,7 | 0,65 |

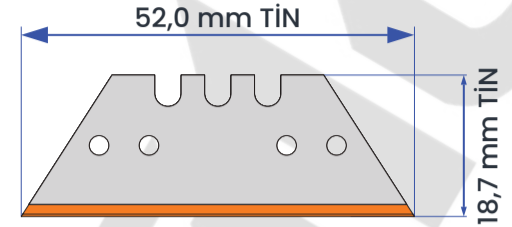

| Ürün No: | Uzunluk (mm) | Genişlik (mm) | Kalınlık (mm) |
|-----------|--------------|---------------|---------------|
| 1000.0400 | 52,0 | 18,7 | 0,40 |
| 1000.0650 | 52,0 | 18,7 | 0,65 |

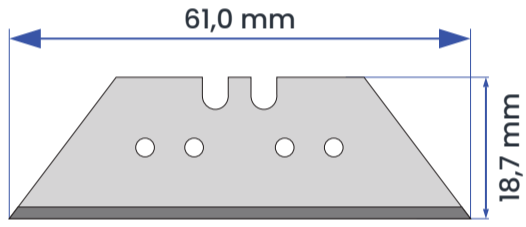

| Ürün No: | Uzunluk (mm) | Genişlik (mm) | Kalınlık (mm) |
|-----------|--------------|---------------|---------------|
| 1040.0600 | 61,0 | 18,7 | 0,60 |

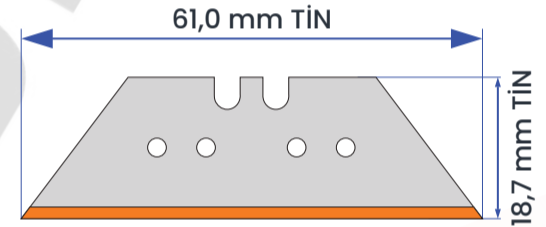

| Ürün No: | Uzunluk (mm) | Genişlik (mm) | Kalınlık (mm) |
|-----------|--------------|---------------|---------------|
| 1040.0600 | 61,0 | 18,7 | 0,60 |

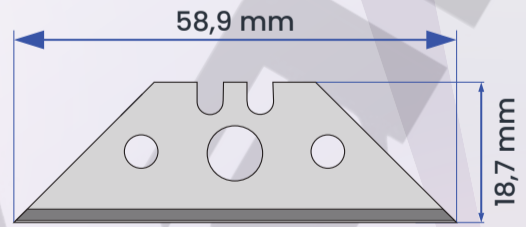

| Ürün No: | Uzunluk (mm) | Genişlik (mm) | Kalınlık (mm) |
|-----------|--------------|---------------|---------------|
| 1035.0430 | 58,9 | 18,7 | 0,43 |

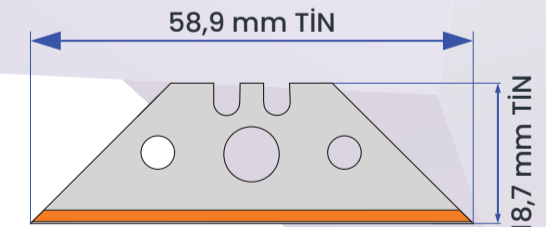

| Ürün No: | Uzunluk (mm) | Genişlik (mm) | Kalınlık (mm) |
|-----------|--------------|---------------|---------------|
| 1035.0430 | 58,9 | 18,7 | 0,43 |

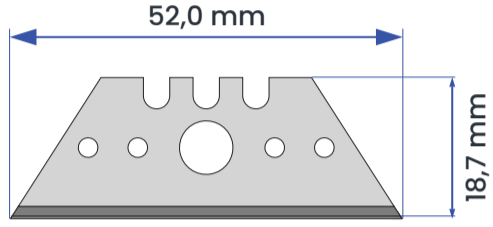

| Ürün No: | Uzunluk (mm) | Genişlik (mm) | Kalınlık (mm) |
|-----------|--------------|---------------|---------------|
| 1010.0600 | 52,0 | 18,7 | 0,60 |

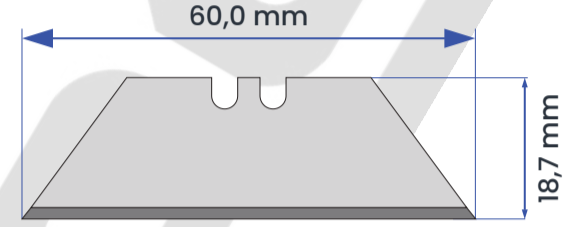

| Ürün No: | Uzunluk (mm) | Genişlik (mm) | Kalınlık (mm) |
|-----------|--------------|---------------|---------------|
| 1022.0884 | 61,0 | 18,7 | 0,88 |

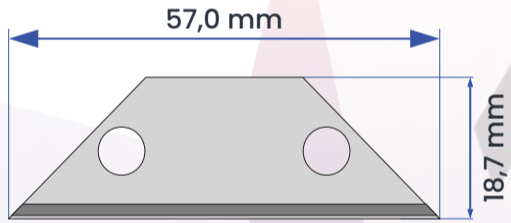

| Ürün No: | Uzunluk (mm) | Genişlik (mm) | Kalınlık (mm) |
|-----------|--------------|---------------|---------------|
| 1074.0650 | 57,0 | 18,7 | 0,60 |

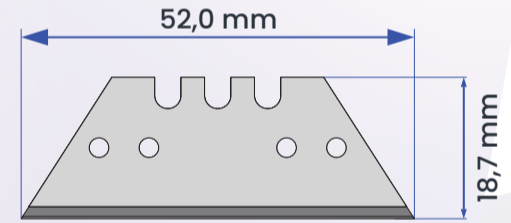

| Ürün No: | Uzunluk (mm) | Genişlik (mm) | Kalınlık (mm) |
|-----------|--------------|---------------|---------------|
| 1000.0500 | 52,0 | 18,7 | 0,50 |

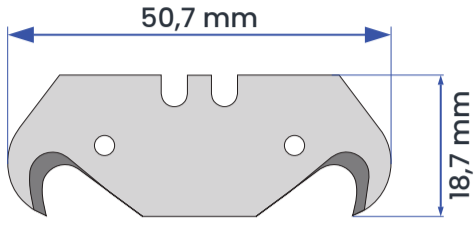

| Ürün No: | Uzunluk (mm) | Genişlik (mm) | Kalınlık (mm) |
|-----------|--------------|---------------|---------------|
| 1251.0650 | 50,7 | 18,7 | 0,65 |

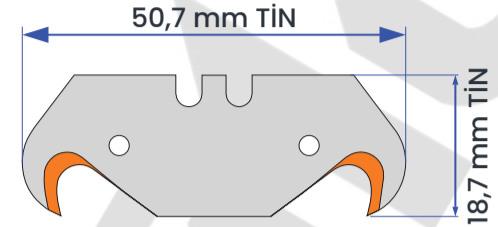

| Ürün No: | Uzunluk (mm) | Genişlik (mm) | Kalınlık (mm) |
|-----------|--------------|---------------|---------------|
| 1251.0650 | 50,7 | 18,7 | 0,65 |

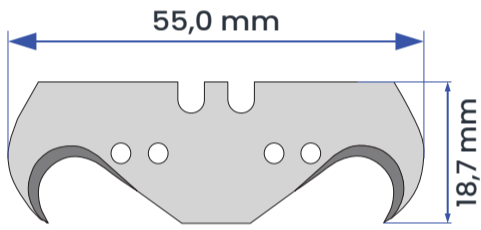

| Ürün No: | Uzunluk (mm) | Genişlik (mm) | Kalınlık (mm) |
|-----------|--------------|---------------|---------------|
| 1280.0650 | 55,0 | 18,7 | 0,65 |

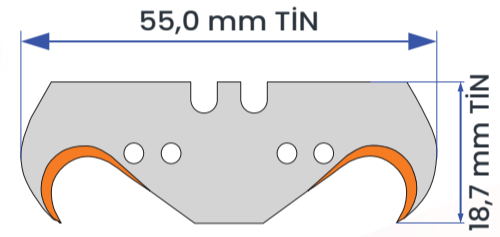

| Ürün No: | Uzunluk (mm) | Genişlik (mm) | Kalınlık (mm) |
|-----------|--------------|---------------|---------------|
| 1280.0650 | 55,0 | 18,7 | 0,65 |

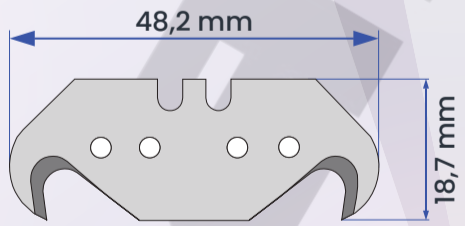

| Ürün No: | Uzunluk (mm) | Genişlik (mm) | Kalınlık (mm) |
|-----------|--------------|---------------|---------------|
| 1361.0650 | 48,2 | 18,7 | 0,65 |

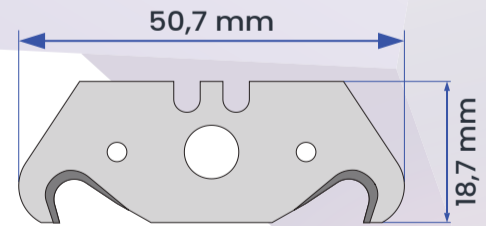

| Ürün No: | Uzunluk (mm) | Genişlik (mm) | Kalınlık (mm) |
|-----------|--------------|---------------|---------------|
| 1260.0650 | 50,7 | 18,7 | 0,65 |

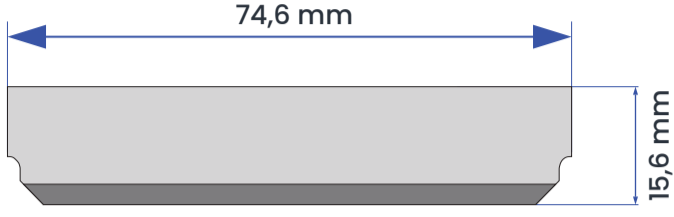

| Ürün No: | Uzunluk (mm) | Genişlik (mm) | Kalınlık (mm) |
|-----------|--------------|---------------|---------------|
| 5000.0884 | 74,6 | 15,6 | 0,88 |

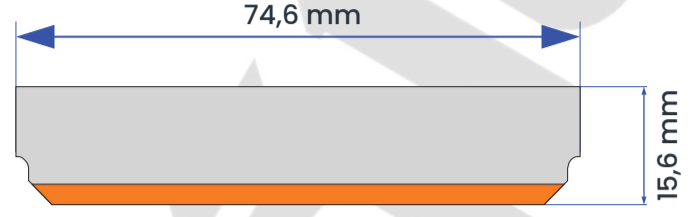

| Ürün No: | Uzunluk (mm) | Genişlik (mm) | Kalınlık (mm) |
|-----------|--------------|---------------|---------------|
| 5000.0884 | 74,6 | 15,6 | 0,88 |

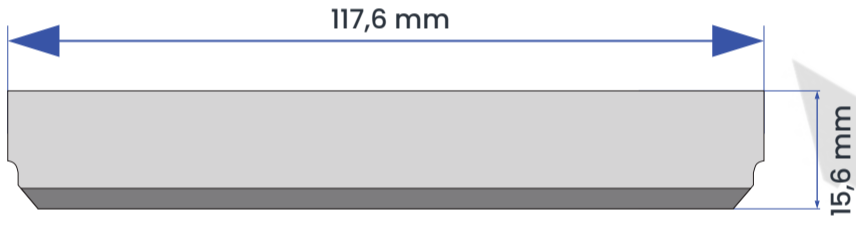

| Ürün No: | Uzunluk (mm) | Genişlik (mm) | Kalınlık (mm) |
|-----------|--------------|---------------|---------------|
| 5010.0884 | 117,6 | 15,6 | 0,88 |

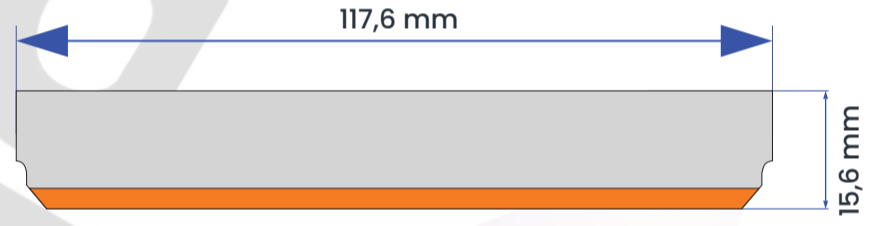

| Ürün No: | Uzunluk (mm) | Genişlik (mm) | Kalınlık (mm) |
|-----------|--------------|---------------|---------------|
| 5010.0884 | 117,6 | 15,6 | 0,88 |

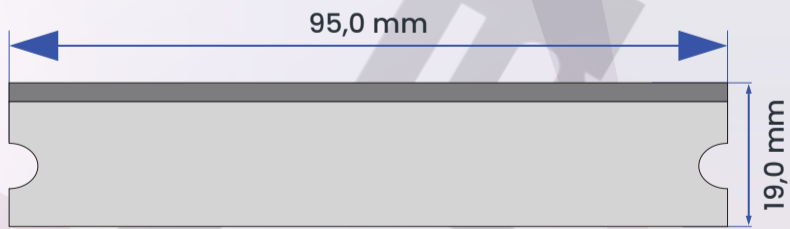

| Ürün No: | Uzunluk (mm) | Genişlik (mm) | Kalınlık (mm) |
|-----------|--------------|---------------|---------------|
| 5060.0884 | 95,0 | 19,0 | 0,88 |

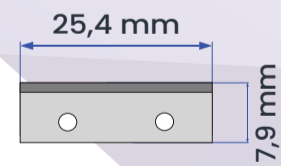

| Ürün No: | Uzunluk (mm) | Genişlik (mm) | Kalınlık (mm) |
|-----------|--------------|---------------|---------------|
| 3242.0254 | 25,4 | 7,9 | 0,25 |

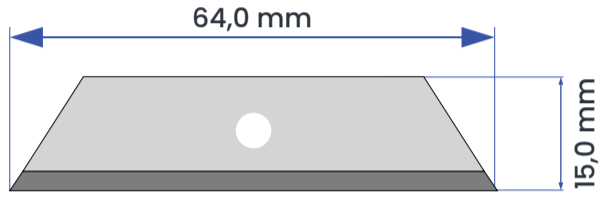

| Ürün No: | Uzunluk (mm) | Genişlik (mm) | Kalınlık (mm) |
|-----------|--------------|---------------|---------------|
| 1291.0650 | 51,0 | 18,8 | 0,65 |

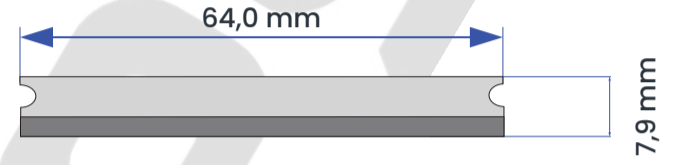

| Ürün No: | Uzunluk (mm) | Genişlik (mm) | Kalınlık (mm) |
|-----------|--------------|---------------|---------------|
| 5040.0884 | 48,0 | 7,9 | 0,88 |
| 5056.0884 | 64,0 | 7,9 | 0,88 |



| Ürün No: | Uzunluk (mm) | Genişlik (mm) | Kalınlık (mm) |
|-----------|--------------|---------------|---------------|
| 3182.0870 | 352,0 | 15,7 | 0,87 |
| 3180.0870 | 248,0 | 15,8 | 0,87 |

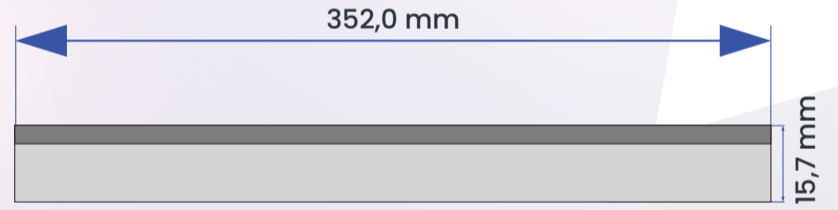

| Ürün No: | Uzunluk (mm) | Genişlik (mm) | Kalınlık (mm) |
|-----------|--------------|---------------|---------------|
| 3201.0884 | 155,0 | 15,8 | 0,88 |

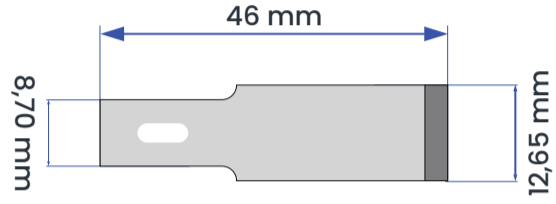

| Ürün No: | Uzunluk (mm) | Genişlik (mm) | Kalınlık (mm) |
|-----------|--------------|---------------|---------------|
| 4489.0800 | 46,0 | 12,65 | 0,63 |



| Ürün No: | Uzunluk (mm) | Genişlik (mm) | Kalınlık (mm) |
|-----------|--------------|---------------|---------------|
| 1441.0800 | 46,0 | 24,0 | 0,85 |
| 1441.0800 | 46,0 | 24,0 | 0,90 |



| Ürün No: | Uzunluk (mm) | Genişlik (mm) | Kalınlık (mm) |
|-----------|--------------|---------------|---------------|
| 1406.0800 | 46,0 | 24,0 | 0,80 |

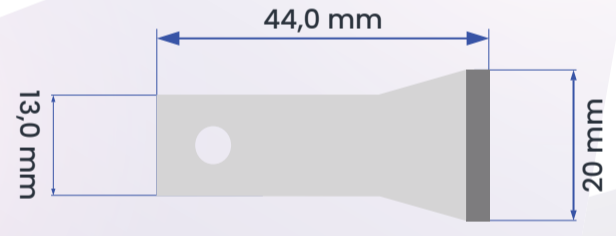

| Ürün No: | Uzunluk (mm) | Genişlik (mm) | Kalınlık (mm) |
|-----------|--------------|---------------|---------------|
| 1411.0800 | 44,0 | 20,0 | 0,80 |

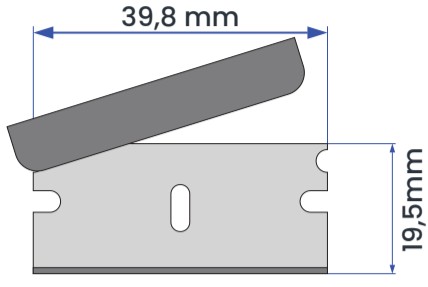

| Ürün No: | Uzunluk (mm) | Genişlik (mm) | Kalınlık (mm) |
|-----------|--------------|---------------|---------------|
| 0308.0228 | 39,8 | 19,5 | 0,23 |

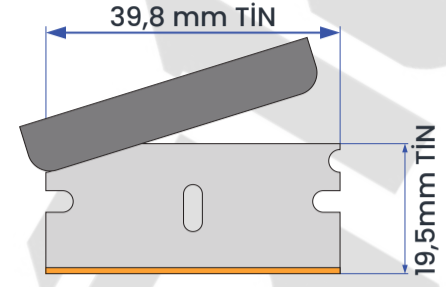

| Ürün No: | Uzunluk (mm) | Genişlik (mm) | Kalınlık (mm) |
|-----------|--------------|---------------|---------------|
| 0308.0228 | 39,8 | 19,5 | 0,23 |

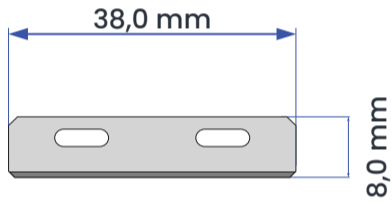

| Ürün No: | Uzunluk (mm) | Genişlik (mm) | Kalınlık (mm) |
|-----------|--------------|---------------|---------------|
| 6030.0250 | 38,0 | 8,0 | 0,25 |

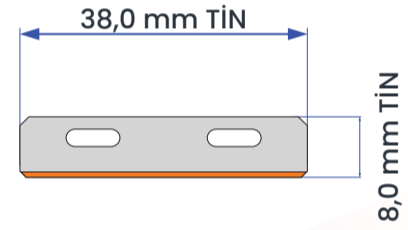

| Ürün No: | Uzunluk (mm) | Genişlik (mm) | Kalınlık (mm) |
|-----------|--------------|---------------|---------------|
| 6030.0250 | 38,0 | 8,0 | 0,25 |

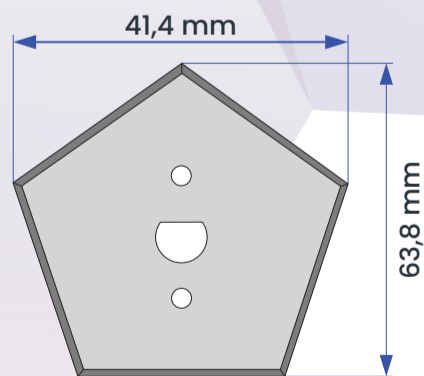

| Ürün No: | Uzunluk (mm) | Genişlik (mm) | Kalınlık (mm) |
|----------|--------------|---------------|---------------|
|----------|--------------|---------------|---------------|

| | | | |
|-----------|------|------|------|
| 2650.0500 | 41,4 | 63,8 | 0,50 |
|-----------|------|------|------|

| | | | |
|-----------|------|------|------|
| 2651.0530 | 40,9 | 63,0 | 0,53 |
|-----------|------|------|------|

BIÇAKLARIMIZ İÇİN ÇOK YÖNLÜ KAPLAMA PROGRAMI (VERSATILE COATING PROGRAM FOR OUR BLADES)

TiN (Titan-Nitrid)

Yüksek aşınma direncine ve nispeten yüksek sürtünme katsayısına (referans malzeme çeliğine karşı yaklaşık 0,4 ila 0,7) sahip standart sert malzeme, genellikle altın renginde, güvenli uygulama aralığı yaklaşık 300°C.
(A standard hard material with high wear resistance and relatively high coefficient of friction (approximately 0.4 to 0.7 against reference material steel), typically gold-colored, with a safe application range of approximately 300°C).

TiC (Titan-Karbit)

TiN'den daha düşük aşınma direncine sahiptir ve önemli ölçüde daha düşük sürtünme katsayısına sahiptir (referans malzeme çeliğine karşı yaklaşık 0,3 ila 0,5), genellikle antrasit renklidir.
(It has lower wear resistance than TiN and a significantly lower coefficient of friction (approximately 0.3 to 0.5 against reference material steel), typically anthracite-colored.)

TiCN (Titan-Karbonit)

TiN'in yüksek aşınma direnci ile TiC'nin düşük sürtünme katsayısı arasında, C ve N oranına bağlı olarak TiN ve TiC arasındaki göreceli konum, genellikle antrasit rengi arasında ara kaplama malzemesi.
(An intermediate coating material positioned between TiN and TiC, combining the high wear resistance of TiN and the low coefficient of friction of TiC, depending on the C and N ratio, typically anthracite-colored.)

TiAlN (Titan-Alüminyum-Nitrid)

Karşılaştırılabilir sürtünme katsayısıyla TiN'den daha yüksek oksidasyon direncine sahiptir (genellikle antrasit mavisi).
(It has higher oxidation resistance than TiN with a comparable coefficient of friction (typically anthracite blue).

(PTFE) (Poli-Tetra-Fluor-Etilen) – Teflon[®]

Teflon[®] yapışmaz kaplama (PTFE); çok düşük yüzey gerilimi nedeniyle kesici kenara neredeyse hiç yabancı madde yapışmaz, asitlere ve alkalilere karşı dayanıklıdır; önemli ölçüde azaltılmış sürtünme direnci; çok düşük statik sürtünme sarsıntısız kesime olanak tanır (bu nedenle tıp sektörü için çok uygundur); düşük aşınma direnci; sodyum ile temas ve 250 °C'nin üzerindeki sıcaklıklarda kullanıma uygun değildir.

(Teflon[®] non-stick coating (PTFE); due to its very low surface tension, hardly any foreign matter adheres to the cutting edge.

It is resistant to acids and alkalis, significantly reduces friction resistance, and allows for very smooth cuts due to its extremely low static friction (making it highly suitable for the medical sector).

However, it has low wear resistance and is not suitable for contact with sodium or use at temperatures above 250°C.

Renkli vernik - Mavileşme / Kararma

Tüm yüzeye uygulanır, farklı malzeme kalınlıkları için ayırmaya yardımcı olur ve korozyona karşı koruma sağlar.

Tüm yüzeye uygulanan, hafif korozyona ve nişastaya karşı koruma, aynı zamanda ayırt edici bir yardımcı olarak da hizmet eder.

It is applied to the entire surface, helps with separation for different material thicknesses, and provides protection against corrosion.

A coating applied to the entire surface that offers mild protection against corrosion and starch, while also serving as a distinguishing aid.



Kabalcioglu, 1993 yılında Gaziantep merkezli olarak faaliyetine başlamıştır. Çeşitli sanayi sektörlerine hizmet veren firma, kendi alanlarında yüksek prestije sahip yedi Alman firmasının Türkiye ve Ortadoğu temsilciliğini yapmaktadır. Ayrıca geniş makine parkuruna sahip üretim tesisleri ve uzman kadrosuyla dokuma sektörüne yönelik plastik malzeme taleplerini karşılayan kurumsal bir firma konumundadır.

Dünyanın önde gelen makine üreticilerinin bıçak ve kesici ağız tasarımlarını temsil eden Kabalcioglu, kesim kalitesi, yüksek hassasiyet ve düşük maliyet hedefleri doğrultusunda; Halı, Folyo, Film, Elyaf, Tekstil, Fiberglass, Gıda, Plastik ve Ambalaj gibi birçok sektöre birinci elden tedarikçi olarak hizmet sunmaktadır.

Satış öncesi ve sonrası teknik destek, zamanında teslimat ve taahhütlerin yerine getirilmesi, firmanın çalışma prensiplerinin temelini oluşturmaktadır. Günümüzde, üretilen ürünler kalite ve fiyat avantajları bakımından önemli bir konuma gelmiştir. Nihai kullanıcıya ulaşmadan önce, ürünler firmanın mühendislerinin kontrolünde, yüksek Alman teknolojisi ile donatılmış test makinelerinden geçirilmektedir.



Kabalcioglu İth. İhr. İnş. San. ve Tic. Ltd. Şti.
4.OSB 83414 Nolu Cad. No: 21
27620 Şehitkamil /GAZİANTEP /TÜRKİYE
Tel. : +90 342 357 00 99
Faks : +90 342 357 00 79
Gsm : +90 549 385 27 00
E-Posta: omeray@kabalcioglu.com